

SCHRITT 1

Setzen Sie die Gasdruckfeder (1) in die Basis (2) ein.

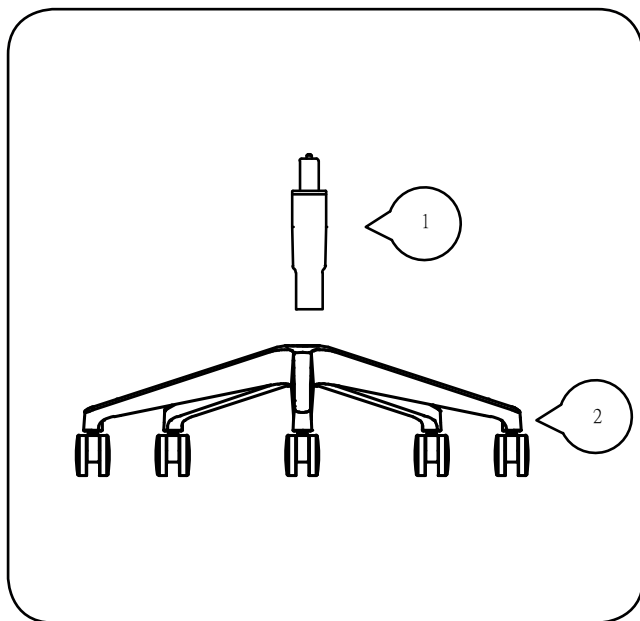

SCHRITT 2

Setzen Sie die Klammern des Rückenteils in den Sitz ein und nutzen den Schraubenschlüssel, um die Schrauben (3) fest zu ziehen.

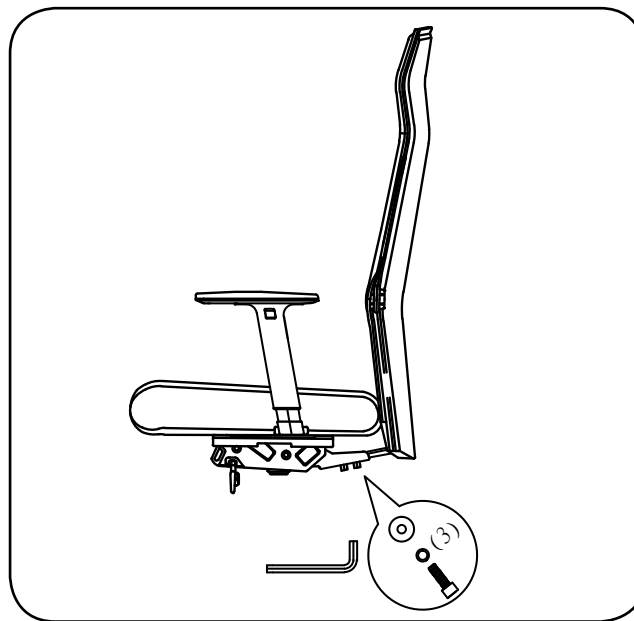

SCHRITT 3

Setzen Sie das Oberteil des Stuhls auf die Gasdruckfeder.

SCHRITT 4

Wenn Sie sich das erste Mal auf den Stuhl setzen, verriegeln sich die Teile automatisch.

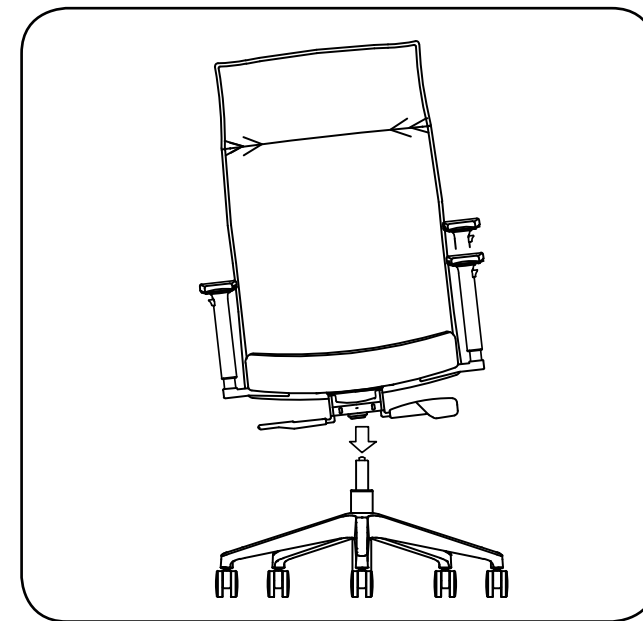

BEDIENUNGSANLEITUNG

- A. Drücken Sie den Hebel (A) herunter, um die Höhe des Stuhls zu verringern. (Mit Gewicht auf dem Stuhl)
- B. Ziehen Sie den Hebel (A) herauf, um die Höhe des Stuhls zu erhöhen. (Mit Gewicht auf dem Stuhl)
- C. Drücken Sie den Griff (C) nach vorne, um die Kippfunktion zu verriegeln.
Drücken Sie den Griff (C) nach hinten, um die Kippfunktion zu aktivieren.

